

# Smart Pro 2

## Руководство по эксплуатации

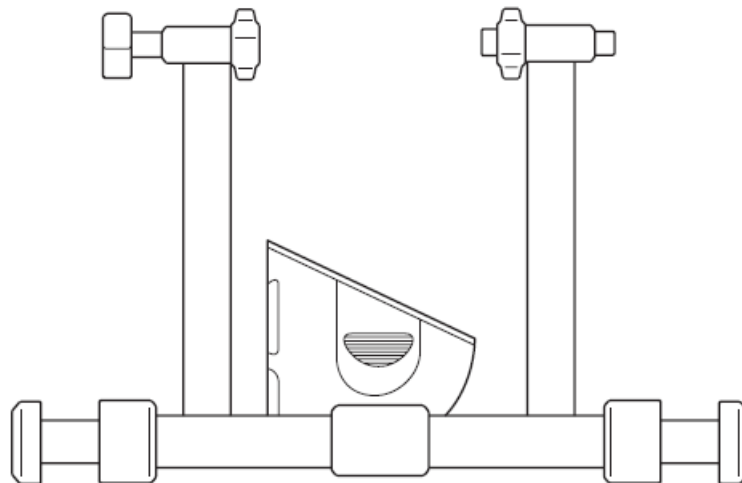

**BKOOL**  
Connect | Sport

### Компоненты

- 01. Велотренажер
- 02. Рама
- 03. Крепежные винты
- 04. Опора для переднего колеса
- 05. Быстроразъемный механизм
- 06. Адаптер переменного тока
- 07. Антенна USB ANT+
- 08. Купон

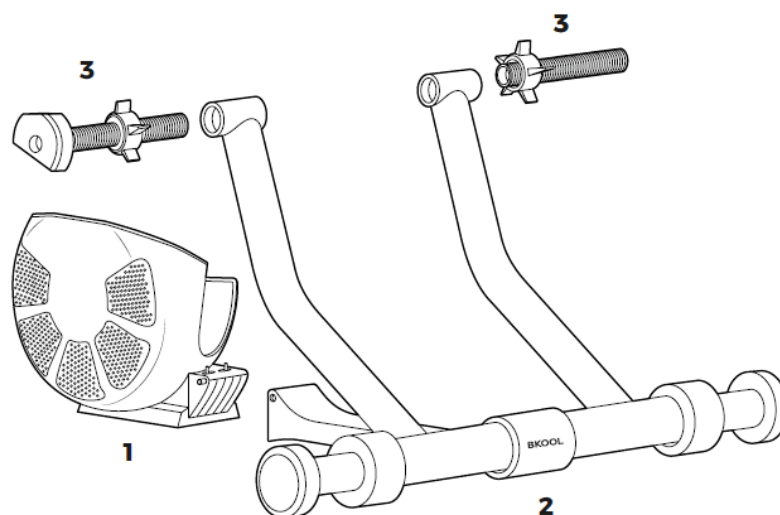



4 Опора переднего колеса (1 шт.)

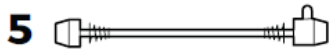

5 Быстроразъемный механизм (1 шт.)

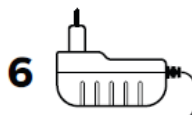

6 Силовой адаптер (1 шт.)



7 Антенна USB ANT+ (1 шт.)



8 Купон на симулятор (1 шт.)

## Сборка тренажера Smart Pro 2

1

1.1

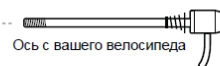
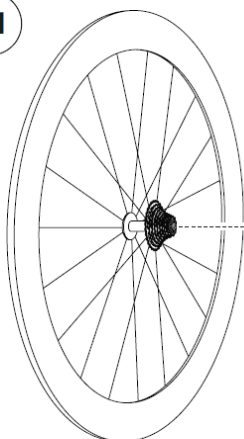

Ось с вашего велосипеда

1.2

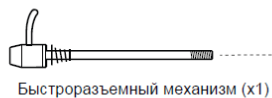

Быстроразъемный механизм (x1)

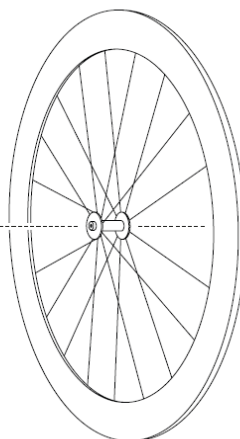

2

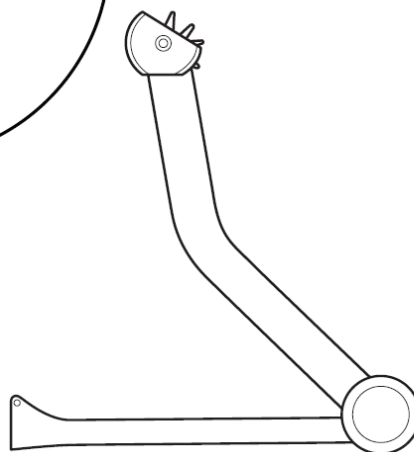
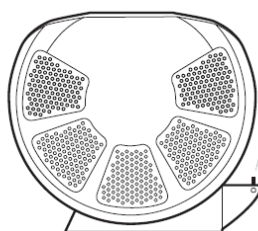
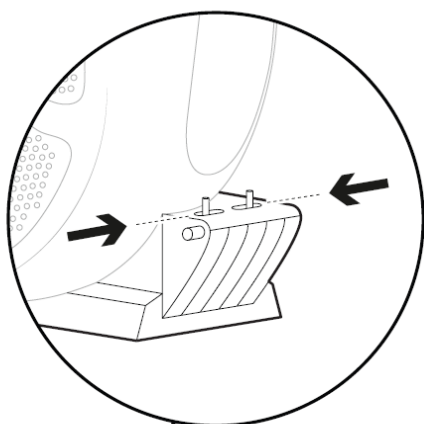

**3**

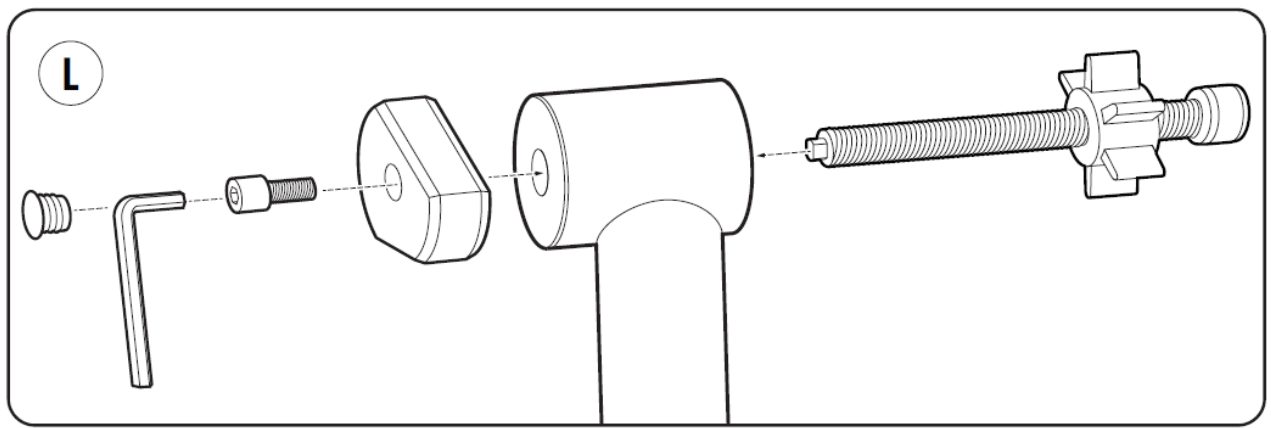
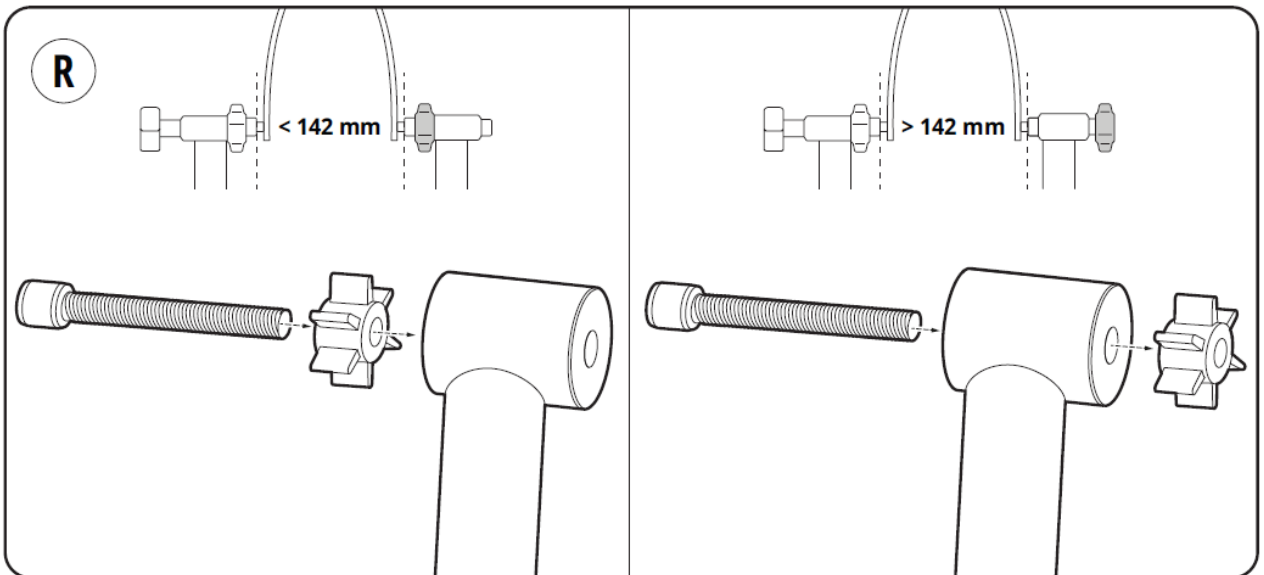
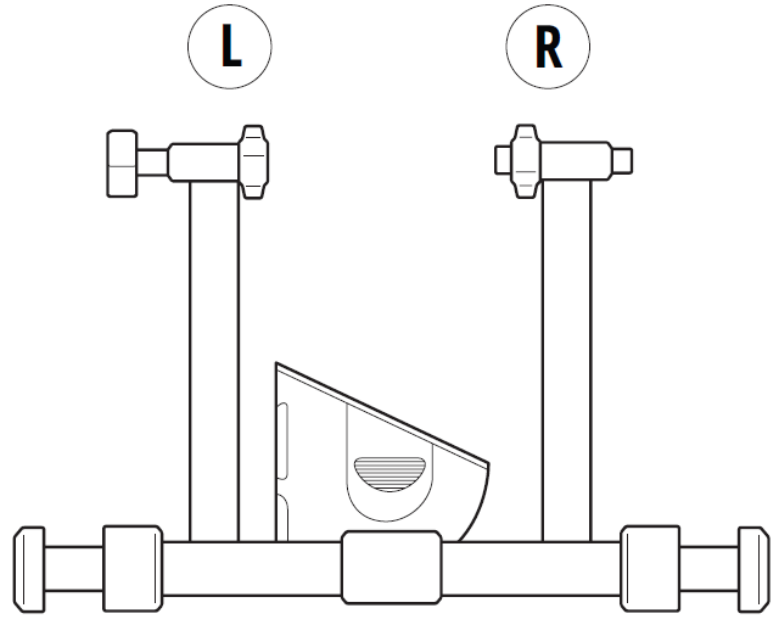

4

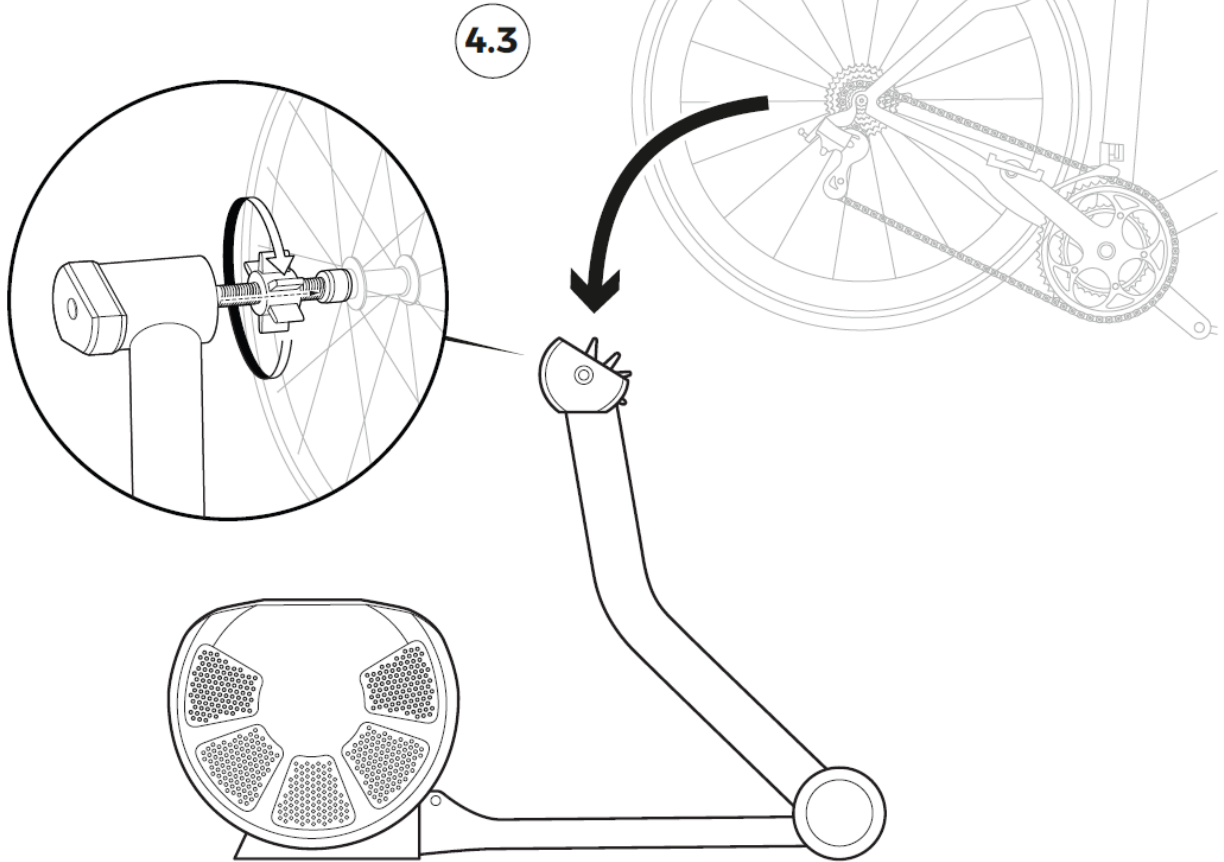

5

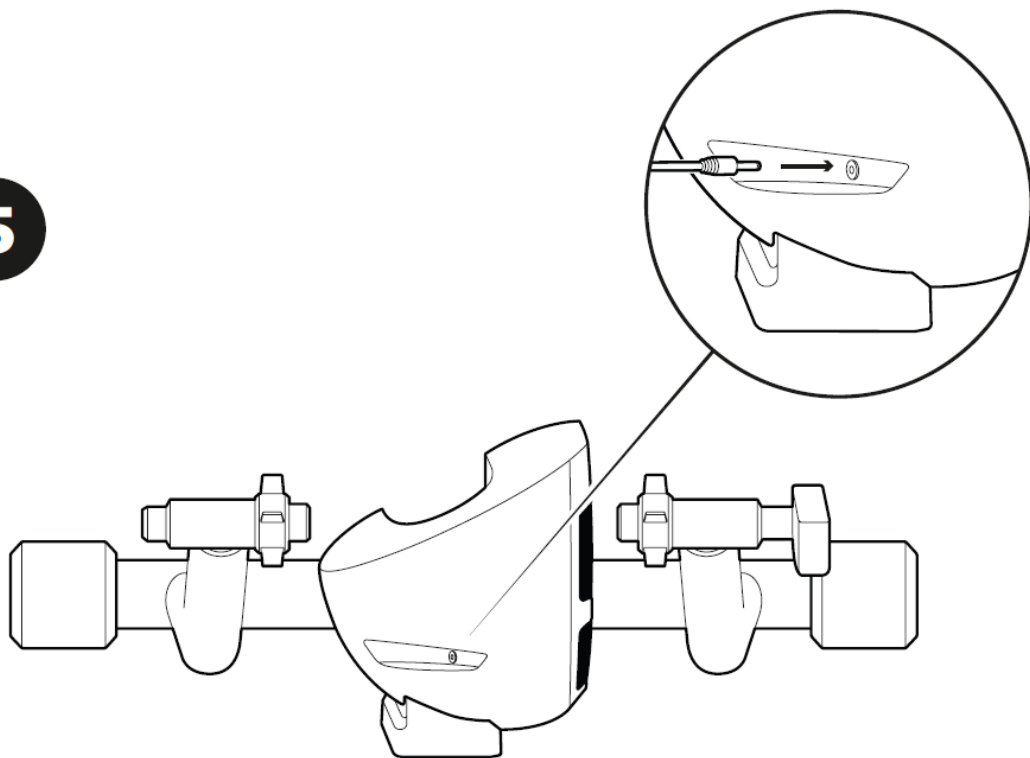

# Содержание

СБОРКА ТРЕНАЖЕРА SMART PRO2

СИМУЛЯТОР И УПРАВЛЕНИЕ

ЗАПУСК

ВАША ПЕРВАЯ СЕССИЯ

ЧТО ДЕЛАТЬ, ЕСЛИ ...

ПРЕДУПРЕЖДЕНИЯ О СОБЛЮДЕНИИ ПРАВИЛ ТЕХНИКИ БЕЗОПАСНОСТИ

ГАРАНТИЯ

Благодарим вас за покупку тренажера от компании Vcool. Мы хотим, чтобы ваш опыт был идеальным и чтобы вы были частью обширного сообщества Vcool.

## 1. Монтаж тренажера Smart Pro2

См. вышеприведенные иллюстрации.

- (1) Замените быстроразъемный механизм на заднем колесе на устройство, которое поставляется в коробке с частями.
- (2) Прикрепите тренажер к раме. Убедитесь, что он надежно закреплен.
- (3) Вставьте винты. Отрегулируйте их после установки велосипеда.
- (4) Поместите заднее колесо между кронштейнами тренажера и прикрепите его с помощью быстроразъемного механизма. Используйте гайку для надежного крепления.  
Затяните пластмассовые стопорные гайки на раме, а не на велосипеде, чтобы зафиксировать его на месте.
- (5) Подключите тренажер к розетке. Включится светодиод на задней панели.

## 2. Симулятор и управление

### 1. Зарегистрируйтесь.

Если вы не зарегистрированы на сайте [vkool.com](http://vkool.com), сделайте это сейчас. Для входа в симулятор Vcool вам нужно будет использовать зарегистрированный адрес электронной почты и пароль.

**Активируйте ваш купон.** Если у вас есть купон со скидкой для Vcool Premium, активируйте его сейчас на сайте [activation.vkool.com](http://activation.vkool.com).

### 2. Загрузите симулятор Vcool.

Для ПК/Mac вы можете сделать это с сайта [vkool.com](http://vkool.com). Для планшета и смартфона – с App Store или Google Play.

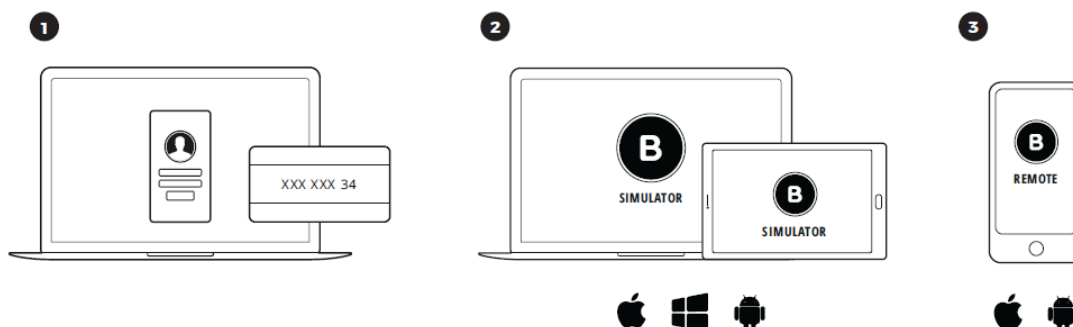

### 3. Запуск

1. Убедитесь, что у вас есть хороший интернет-прием в районе, где находится тренажер Smart Pro2.
2. Подключите тренажер Smart Pro2 к сетевой розетке.
3. Настройте локальную систему связи:

**ANT+:** Подключите антенну USB ANT+ к ПК или планшету. Если вы используете планшет Android, вам понадобится дополнительный адаптер (кабель OTG не входит в комплект поставки). Антенна USB ANT+, включенная в комплект поставки, не совместима с iPad.

**Bluetooth:** в Windows подключите Smart Air к компьютеру (не требуется для планшетов Mac, iPad или Android). Помните, что ваш тренажер Smart Pro2 может быть подключен только к одному устройству Bluetooth за раз.

4. Подключение тренажера Smart Pro2:

Войдите в симулятор Vcool с помощью вашей электронной почты и пароля. Симулятор Vcool автоматически обнаружит тренажер Smart Pro2. Если нет, перейдите в меню "Settings > Connect my devices" ("Настройки > Подключить мои устройства").

5. Подключение других устройств

Симулятор Vcool совместим с любой антенной ANT+ и любым пульсометром Bluetooth (не входит в комплект устройства Vcool; вы можете приобрести его на [bkool.com](http://bkool.com) > Store). Держите пульсометр в активном состоянии и вблизи компьютера или планшета. Симулятор Vcool автоматически обнаружит пульсометр. Если нет, перейдите в меню "Settings > Connect my devices" ("Настройки > Подключить мои устройства").

Для большего удобства, если вы собираетесь использовать планшет, используйте для этого соответствующий держатель. Он не входит в комплект поставки; вы можете приобрести его в магазине сайта [bkool.com](http://bkool.com).

Если у вас есть какие-либо вопросы, см. Руководство по симулятору в разделе "Справка" ("Help").

### 4. Ваша первая сессия

1. Убедитесь, что у вас есть хорошее подключение к Интернету и войдите в симулятор с адресом вашей электронной почты и паролем.

В симуляторе выберите сессию, который вы хотите выполнить, нажмите на нее, а затем нажмите кнопку "Start".

**При этом помните**, что если вам нужны надежные данные, мы рекомендуем как можно быстрее выполнить FTP-тест (5 или 20 минут). Таким образом, вы будете знать свой точный фитнес-уровень, и тренажер Smart Pro2 автоматически настроится на него.

Вы можете найти его в симуляторе Vcool в меню "Search > Create FTP Test > 5-min FTP test" ("Поиск > Создать FTP-тест > 5-минутный FTP-тест").

### 5. Что делать, если....

#### Симулятор не обнаруживает тренажер.

Убедитесь, что тренажер подключен. Если вы используете Windows, тренажер должен быть подключен к вашему компьютеру через Bluetooth, прежде чем он сможет синхронизироваться с симулятором. Убедитесь, что он правильно подключен. Если используется соединение ANT+, то антенна USB ANT+ должна быть подключена к компьютеру или планшету.

#### Устройство не обнаружено.

Убедитесь, что устройство активно. Для обнаружения пульсометра ремень должен плотно прилегать к грудной клетке. Для обнаружения датчика частоты вращения педалей

необходимо вращать педали. Антенна USB ANT+ должна быть подключена к компьютеру или планшету.

### **Вы не можете войти в симулятор.**

Убедитесь, что вы ввели тот же адрес электронной почты и пароль, которые были использованы для регистрации на сайте [bkool.com](http://bkool.com). Убедитесь, что у вас есть доступ в Интернет, и что ваш антивирус или брандмауэр не препятствуют подключению симулятора к Интернету.

### **Помощь.**

Если у вас есть какие-либо вопросы, см. раздел "Справка" ("Help") на сайте [www.bkool.com](http://www.bkool.com).

### **Руководства и видео.**

В разделе "Справка" ("Help") на сайте [bkool.com](http://bkool.com) имеются руководства и видеоролики для симулятора и тренажера.

## **6. Предупреждения о соблюдении правил техники безопасности**

### **Тренажеры Smart Pro**

**Убедитесь, что все компоненты, описанные в разделе сборки, надежно прикреплены к тренажеру.** Если это не так, пользователь может упасть с тренажера.

### **Электрическое подключение.**

Надлежащим подключите трансформатор к сетевой розетке и к разъему на тренажере. Ваша электроустановка должна соответствовать стандартам или правилам, действующим в стране, где используется тренажер. Подключение к сети должно быть легко доступно.

### **Используйте оригинальные запасные части.**

Если трансформатор поврежден, его необходимо заменить на другой, поставляемый компанией [Vkool](http://Vkool), либо ее организациями послепродажного сервиса.

### **Чистка.**

Для чистки тренажера используйте ветошь, смоченную в воде или мягком чистящем растворе. Обязательно отсоедините его от сети перед чисткой. Не допускайте попадания каких-либо чистящих средств в реостат.

### **Пользователи**

#### **Пользователи, которые могут использовать тренажер.**

Тренажер предназначен для использования только людьми, обладающими физическими, сенсорными и умственными способностями, необходимыми для выполнения усилий, требуемых для любой тренировки. Мы рекомендуем проконсультироваться с врачом, если вы достаточно приспособлены для физических нагрузок, необходимых для использования тренажера. Даже если вы отвечаете вышеуказанным требованиям, вы должны обладать достаточным опытом или знаниями, либо получить адекватную подготовку, чтобы использовать это оборудование для тренировок.

#### **Пользователи, которые НЕ могут использовать тренажер.**

Ни при каких обстоятельствах тренажер не должен использоваться людьми с ограниченными физическими, сенсорными или умственными способностями. Он также не предназначен для детей. Тренажер должен храниться вне зоны досягаемости этих людей.

#### **Рекомендации по охране здоровья.**

Если вы плохо себя чувствуете при выполнении тренировки или чувствуете слабость, дискомфорт, боль или стеснение в груди, либо если у вас недостаточно дыхания или имеет

место нерегулярное сердцебиение, прекратите использовать тренажер. Рекомендуем проконсультироваться с вашим врачом.

## 7. Гарантия

КОМПАНИЯ VKOOL S.L. ПРЕДЛАГАЕТ ОГРАНИЧЕННУЮ ДВУХГОДИЧНУЮ ГАРАНТИЮ, СЧИТАЯ С ОРИГИНАЛЬНОЙ ДАТЫ ПОКУПКИ. В ТЕЧЕНИЕ ЭТОГО ПЕРИОДА КОМПАНИЯ VKOOL S.L. ГАРАНТИРУЕТ, ЧТО ТРЕНАЖЕР БУДЕТ СВОБОДЕН ОТ ДЕФЕКТОВ МАТЕРИАЛОВ И ПРОИЗВОДСТВЕННЫХ ДЕФЕКТОВ. КОМПАНИЯ VKOOL S.L. НЕ НЕСЕТ ОТВЕТСТВЕННОСТИ ЗА УЩЕРБ, ПОЛУЧЕННЫЙ В СВЯЗИ С НЕПРАВИЛЬНЫМ ИСПОЛЬЗОВАНИЕМ ЭТОГО ПРОДУКТА.

### Применимость.

Эта гарантия предоставляется только оригинальному владельцу тренажеров, приобретенных через авторизованных дистрибьюторов и магазинов компании.

### Ограничения и аннулирование гарантии.

Гарантия не распространяется на любые причины, не связанные с производителем. Гарантия не распространяется на нормальный износ частей тренажера. Она также не распространяется на любой ущерб, вызванный несчастными случаями, неправильным использованием, ненадлежащим обслуживанием или халатностью.

### Гарантия аннулируется, если:

(1) тренажер используется для целей, для которых он не предназначен; (2) инструкции по сборке и техническому обслуживанию не соблюдаются; (3) тренажер подвергся ремонту или предпринимались попытки его ремонта кем-либо, кроме авторизованной ремонтной службы.

При любом из этих обстоятельств компания Vkoool S.L. не несет никакой ответственности за любой прямой или косвенный ущерб, который может произойти в связи с этим.

### Техническая поддержка.

На сайте [vkoool.com](http://vkoool.com) в разделе "Помощь" ("Help") вы найдете информацию о том, как получить персональную техническую помощь. Помните, что вы должны хранить ваш товарный чек с напечатанной на нем датой, по крайней мере, в течение двухлетнего гарантийного срока.

Надлежащая утилизация продукта должна осуществляться согласно Директиве 2012/19/ЕС об утилизации электрического и электронного оборудования (WEEE).

По окончании срока службы продукт нельзя выбрасывать вместе с другими отходами. Он должен быть отправлен в центр утилизации, а не выброшен, во избежание потенциальных негативных последствий для окружающей среды или здоровья. Пользователи могут связаться с продавцом, у которого они приобрели продукт, для получения дополнительной информации об утилизации.

**Vkoool, S.L.** Идентификационный номер налогоплательщика: B 98125024.

Адрес: San Joaquín 3, 28231 Las Rozas - Мадрид. ИСПАНИЯ, [info@vkoool.com](mailto:info@vkoool.com)

